

HT08 MINI ESCAVADORA



HT08B C/ motor KOOP ventilado.

ESCAVADORA HT08B

Peso	700 kg
Capacidade do balde	0,04 kg/m ³
Largura do balde	400 mm
Motor	Koop Euro V
Potência	7,5 kw / 3000 rpm
Deslocação	6,8 ml/r
Tipo de motor	1 cilindro com ventilação
Bomba principal	G5-6
Válvula	PERMCO
Motor de giro	SANYANG (BTM-250)
Tração	SANYANG (BTM-245)
Velocidade	1,5 km/h
Transmissão	Transmissão Hidráulica

Dimensões

Largura total	780 mm
Altura total	1300 mm
Comprimento total	2430 mm
Distância mínima ao solo	80 mm
Dimensões da lagarta (LxC)	150 x 1140 mm

Dados de operação

Profundidade máx. de escavação	1300 mm
Distância máx. de escavação	2450 mm
Altura máx. de elevação do balde	2350 mm
Altura máx. de descarga do balde	1600 mm
Raio mín. de rotação	1100 mm
Elevação máx. da lâmina	120 mm
Profundidade máx. da lâmina	200 mm

Acessórios incluídos

Balde 400 mm



Acessórios opcionais (não incluídos)

Balde 200 mm
Balde 500 mm
Balde 800 mm
Martelo
Trado Hidráulico
Riper
Engate Rápido Manual
Ancinho
Garra

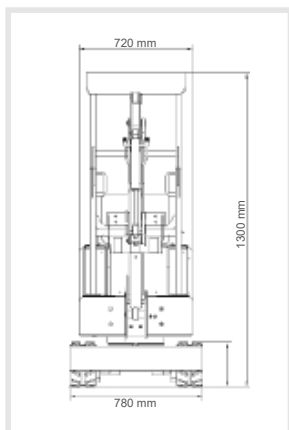

Dimensões principais

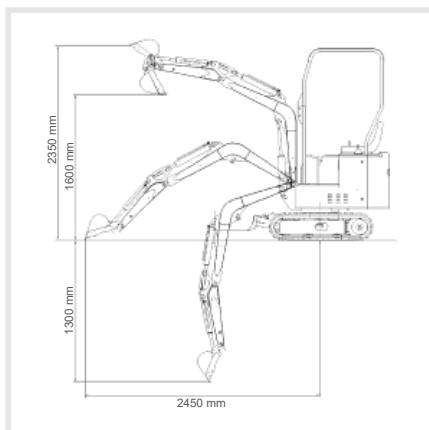

Dimensões em manobras de trabalho



REVENDEDOR AUTORIZADO

